



LED Einbaustrahler (Zigbee 3.0 + 2.4G)

FUT075ZR / Art.-Nr. 6419, FUT076ZR / Art.-Nr. 6422

Produkteigenschaften

- Zigbee 3.0 Standardprotokoll
- Tiefes Plastikgehäuse mit bester Anti-Blendungsleistung, UGR \leq 19
- Dimmbare Lichttemperatur (2700K–6500K)
- Sanftes Dimmen mit 4096 Stufen, min. Helligkeit 0,1%
- Auto. Weiterleiten: Automatisches Weiterleiten des Fernbedienungssignals an nächste Leuchte
- Auto. Synchronisation: Dynamische Muster werden automatisch synchronisiert
- Verfügt über DND-Funktion, die bei Stromausfall verwendet wird und Strom spart
- Unterstützt TUYA SMART App Steuerung (Zigbee 3.0 Gateway wird benötigt)
- Unterstützt Sprachsteuerung von Drittanbietern wie Alexa und Google Assistant

Produktparameter

Produktname:	--	Schutzart (IP):	IP20
Modell Nr.:	FUT075ZR FUT076ZR	Arbeitstemperatur:	-10–40°C
Eingangsspannung:	AC100~240V 50/60Hz	Lochgröße:	75mm 60mm
Leistung:	9W	Dimmstufen:	4096
Leistungsfaktor:	>0.5	Dimmspanne:	0.1–100%
CRI:	>90	Dimmkurve:	Logarithmus
Farbtemperatur:	2700–6500K	EMC Standard (EMC):	ETSI EN 301 489-1 V2.2.3 ETSI EN 301 489-3 V2.3.2
Lichtwert:	700lm	Sicherheitsstandard	ET IEC 60598-1:2021+A11:2022 EN 60598-2-2: 2012 EN IEC 62031:2020+A11:2021 EN 62498:2015+A1:2022
Lumen pro Watt:	78lm/W	(LVD):	
Abstrahlwinkel:	24°	Radio Equipment (RED):	ETSI EN 300 440 V2.2.1
Protokoll:	Zigbee 3.0+2.4GHz RF	Zertifikate:	CE, EMC, LVD, RED
Kontrolldistanz:	Zigbee: 50m 2.4GHz R:30m		

Maße

FUT075ZR

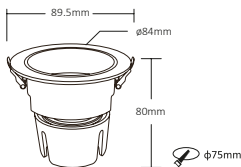

FUT076ZR

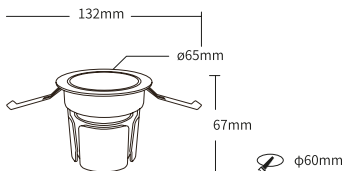

Installationshilfe

Einstellung des richtigen Ausgangsmodus basierend auf der Art des Leuchtmittels

1



Schalten Sie den Strom aus.

2

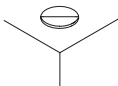

Bohren sie ein passendes Loch.

3



Verbinden Sie den Treiber mit dem Strom (AC100-240V).

4

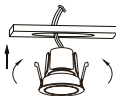

Heben Sie die Federn und setzen Sie sie in das Loch ein.

5

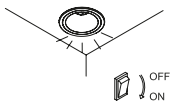

Schalten Sie den Strom an und checken Sie das Licht.

6

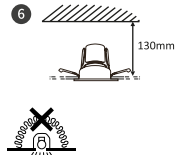

Verdecken Sie die Leuchte nicht mit Isolierungsmaterial.

Lichtquelle kann nicht ersetzt werden, bitte kaufen Sie sich eine neue Leuchte, wenn die Lebensdauer überschritten wurde.

Kompatible Fernbedienungen (separat erhältlich)

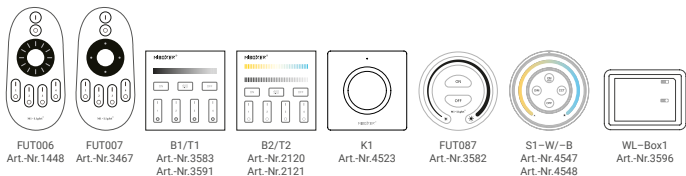

Verbindungsdiagramm

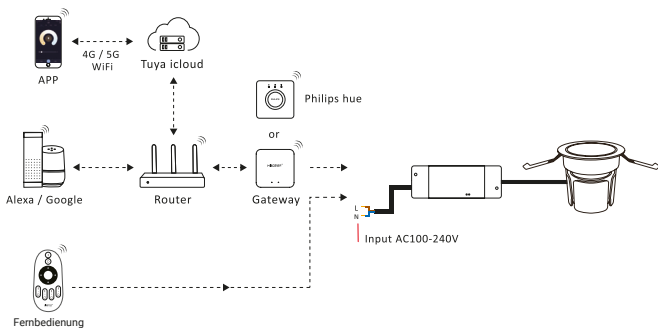

1) Fernbedienung koppeln

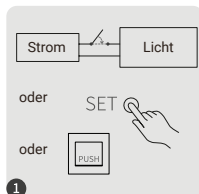

Möglichkeit 1:
Trennen Sie das Leuchtmittel für 10 Sekunden vom Strom und verbinden es dann wieder.

Möglichkeit 2: Drücken Sie den „SET“ Knopf einmal kurz.



Drücken Sie auf der Fernbedienung 3 Mal innerhalb von 3 Sekunden den Knopf „I“.

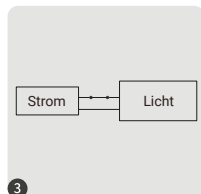

Wenn Ihr Leuchtmittel 3 Mal langsam blinkt, wurden Leuchtmittel und Fernbedienung erfolgreich miteinander verbunden.



Die Verbindung ist fehlgeschlagen, wenn das Leuchtmittel nicht langsam blinkt. Bitte führen Sie die Schritte 1 bis 3 erneut durch. (Hinweis: Leuchtmittel, die bereits verbunden sind, können nicht erneut verbunden werden.)

Leuchtmittel und Fernbedienung entkoppeln

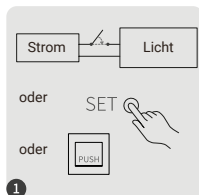

Möglichkeit 1: Trennen Sie das Leuchtmittel für 10 Sekunden vom Strom und verbinden Sie es dann wieder.
Möglichkeit 2: Drücken Sie den „SET“ Knopf einmal kurz.



Drücken Sie auf der Fernbedienung 5 Mal innerhalb von 3 Sekunden den Knopf „I“.

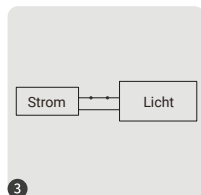

Wenn Ihr Leuchtmittel 10 Mal langsam blinkt, wurden Leuchtmittel und Fernbedienung erfolgreich voneinander getrennt.



Die Trennung ist fehlgeschlagen, wenn das Leuchtmittel nicht langsam blinkt. Bitte führen Sie die Schritte 1 bis 3 erneut durch. (Hinweis: Nicht verbundene Leuchtmittel müssen nicht von der Fernbedienung getrennt werden.)

3) Signalweiterleitung (2.4G Funksignal) und Synchronisation

Signalweiterleitung

Das Leuchtmittel kann über Funk Steuerungssignale automatisch an andere Leuchtmittel weiterleiten, solange die Distanz zwischen den Leuchtmitteln nicht größer als 30m ist. So ist die Reichweite der Funkfernbedienung unlimitiert. (Achtung: Alle Leuchtmittel müssen dafür mit der gleichen Fernbedienung verbunden sein).

Automatische Synchronisation im Dynamischen Modus

Mehrere Leuchtmittel können sich miteinander synchronisieren, wenn sie im gleichen Dynamischen Modus sind und mit der gleichen Fernbedienung gekoppelt wurde.

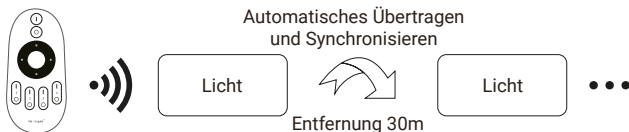

4) Auswahl eines Dynamischen Modus

Auswahl des Dynamischen Modus aus Tabelle 1

Während das Leuchtmittel in einem statischen Modus ist, drücken Sie kurz den „S+“ Knopf 5x schnell hintereinander, bis das Blaue Licht 3 Mal langsam blinkt.

Auswahl des Dynamischen Modus Tabelle 2

Während das Leuchtmittel in einem statischen Modus ist, drücken Sie kurz den „S-“ Knopf 5x schnell hintereinander, bis das Gelbe Licht 3 Mal langsam blinkt.

Zwischen den einzelnen Modi wechseln Sie mithilfe der „M“ Taste der Fernbedienung.

Dynamischer Modus Tabelle 1

Nummer	Dynamischer Modus	Helligkeit / Farbsättigung / Geschwindigkeit
1	Fasching	Anpassbar
2	Automatischer Farbwechsel	
3	„Sam“	
4	Edelstein	
5	Dämmerung	
6	Amerikanisch	
7	„Fat Tuesday“	
8	Party	
9	Langsame Farbspritzer	

Dynamischer Modus Tabelle 2

Nummer	Dynamischer Modus	Helligkeit / Farbsättigung / Geschwindigkeit
1	Alle Farben ändern sich	Anpassbar
2	Weißes Licht ändert sich schrittweise	
3	RGB ändert sich schrittweise	
4	Sieben Farben ändern sich schrittweise	
5	Farben ändern sich zufällig	
6	Rotes Licht ändert sich schrittweise + 3 Mal blinken	
7	Grünes Licht ändert sich schrittweise + 3 Mal blinken	
8	Blaues Licht ändert sich schrittweise + 3 Mal blinken	
9	Weißes Licht ändert sich schrittweise + 3 Mal blinken	

5) Verhalten nach Stromausfall konfigurieren

Wird vor allem in Umgebungen eingesetzt, in denen es häufiger zu Stromausfällen oder Abschaltungen kommt. Sie können hier einstellen, welches Verhalten die Leuchtmittel zeigen, sobald die Stromversorgung wieder hergestellt wurde.

Anleitung für 2.4G Funkfernbedienungen

Ohne Konfiguration schaltet sich das Leuchtmittel nach Trennung und Wiederherstellung der Stromversorgung automatisch an, unabhängig davon, ob das Leuchtmittel zum Zeitpunkt des Stromausfalls ein- oder ausgeschaltet war. Durch Einschalten dieses Modus wird immer die letzte Einstellung vor dem Stromausfall wiederhergestellt.

Konfiguration

Drücken Sie innerhalb von 3 Sekunden 3 Mal den „OFF“ Knopf und 3 Mal den „ON“ Knopf. Der Modus wurde erfolgreich aktiviert, wenn das Leuchtmittel 4 Mal schnell blinkt. Dabei wird die aktuelle Einstellung übernommen.

Einstellung:

1. Wenn das Leuchtmittel zum Zeitpunkt des Stromausfalls ausgeschaltet ist, bleibt nach Wiederherstellung der Stromversorgung das Leuchtmittel aus.
2. Wenn das Leuchtmittel zum Zeitpunkt des Stromausfalls eingeschaltet ist, schaltet sich nach Wiederherstellung der Stromversorgung das Leuchtmittel wieder ein.

Möchten Sie zum vorkonfigurierten Modus zurückkehren (nach Trennung der Stromversorgung immer Leuchtmittel einschalten), gehen Sie wie folgt vor: Drücken Sie den „ON“ Knopf 3 Mal und den „OFF“ Knopf 3 Mal innerhalb von 3 Sekunden. Der vorkonfigurierte Modus wurde erfolgreich eingestellt, wenn die LED 4 Mal langsam blinkt. Das Verhalten nach Stromausfall kann auch in der App eingestellt werden

Einrichtung der Smartphone APP

Bitte beachten Sie, dass zunächst die Zigbee 3.0 Gateway zur Smartlife App hinzugefügt werden muss. (Beachten Sie hierzu die Installations- und Einrichtungshinweise Ihrer Zigbee 3.0 Gateway).

1. Verbinden Sie Ihr Gerät mit dem Stromnetz
2. Verbinden Sie Ihr Gerät mit dem Netzwerk
(Achtung Werkseinstellungen: Netzwerk anlernen)
Möglichkeit 1: Schalten Sie das Leuchtmittel 3 Mal an und aus
Möglichkeit 2: Drücken Sie den „SET“ Knopf bis die Kontrollleuchte blinkt
3. Öffnen Sie die „Smartlife“ App und klicken Sie auf Ihre Zigbee Gateway
4. Klicken Sie dann auf „Gerät hinzufügen“
5. Wählen Sie „Kontrollleuchte blinkt schnell“
6. Ihr Gerät ist nun erfolgreich hinzugefügt

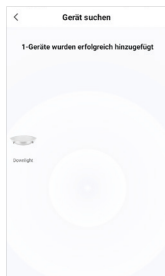
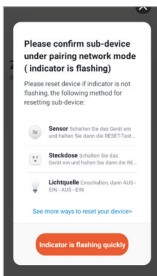
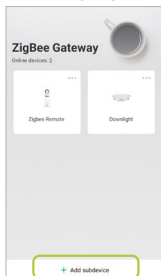

Konfiguration des Verhaltens bei Stromausfall in der App

1. Wählen Sie das Leuchtmittel oder die Gruppe, die Sie ansteuern wollen, in der App durch Klicken aus
2. Klicken Sie auf „mehr“
3. Klicken Sie auf „Power-on behavior“
4. Schalten Sie den „Bitte nicht stören“ Modus an oder aus

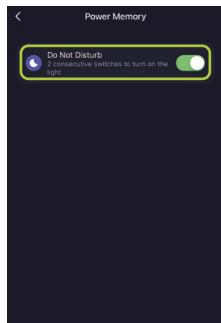
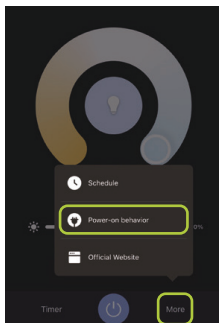
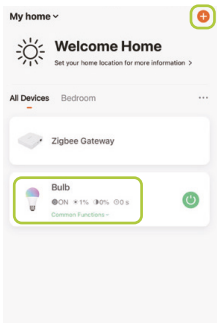

Einrichtung in der Philips Hue App

1. Verbinden Sie Ihr Gerät mit dem Stromnetz
2. Verbinden Sie Ihr Gerät mit dem Netzwerk (Achtung: Werkseinstellungen: Netzwerk anlernen)
 - a. Möglichkeit 1: Schalten Sie das Leuchtmittel 3 Mal an und aus
 - b. Möglichkeit 2: Drücken Sie den „SET“ Knopf bis die Kontrollleuchte blinkt
3. Öffnen Sie die „Philips Hue“ App und klicken Sie auf „Einstellungen“
4. Klicken Sie dann auf „Licht“
5. Klicken Sie „+“ in der oberen rechten Ecke
6. Klicken Sie auf „suchen“
7. Klicken Sie auf „Konfiguration Starten“ und folgen Sie den Anweisungen in der App, um die Einrichtung abzuschließen.

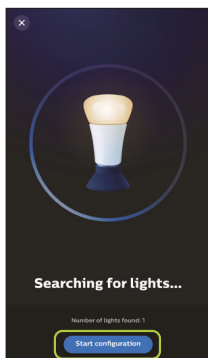
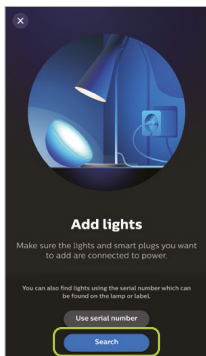
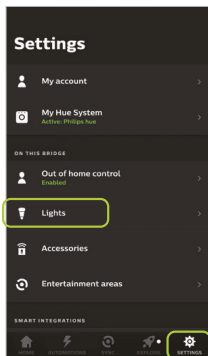

Einrichtung der Alexa Sprachsteuerung

Einrichtung bei Geräten mit Zigbee 3.0 Protokoll

Sie können sich direkt mit Ihrem Amazon Echo verbinden, wenn dieser bereits über ein integriertes Zigbee 3.0 Protokoll verfügt. Geräte mit integriertem Zigbee 3.0 Protokoll: Amazon ECHO Plus (2. Generation), ECHO (4. Generation), ECHO Studio, ECHO Show (2. Generation)

1. Verbinden Sie Ihr Gerät mit dem Stromnetz.
2. Verbinden Sie Ihr Gerät mit dem Netzwerk
Möglichkeit 1: Schalten Sie das Leuchtmittel 3 Mal an und aus
Möglichkeit 2: Drücken Sie den „SET“ Knopf bis die Kontrollleuchte blinkt
3. Geben Sie Alexa den Befehl „Alexa, suche nach neuen Geräten“
4. Warten Sie einen Moment, bis Alexa das neue Gerät gefunden hat
5. Die Sprachsteuerung ist nun aktiviert

„Alexa, suche neue Geräte“



Einrichtung bei Geräten, die das Zigbee 3.0 Protokoll nicht unterstützen

Achtung: Bitte fügen Sie Ihr Gerät zuerst zur Miboxer Zigbee 3.0 Gateway hinzu, wenn Ihre Alexa das neue Zigbee 3.0 Protokoll nicht unterstützt.

1. Öffnen Sie die Alexa App
2. Klicken Sie auf „Mehr“ in der unteren rechten Ecke
3. Klicken Sie auf „Skills“
4. Klicken Sie auf die Suchfunktion in der oberen rechten Ecke
5. Suchen Sie nach „Smart Life“
6. Wählen Sie den „Smart Life Skill“ aus
7. Folgen Sie den Anweisungen, um die Einrichtung abzuschließen

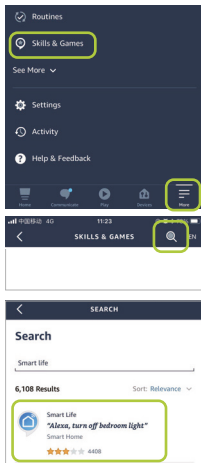

Einrichtung der Google Home Sprachsteuerung

Bitte fügen Sie Ihr Gerät in einem ersten Schritt zur MiBoxer Zigbee 3.0 Gateway hinzu, bevor Sie die weiteren Installationsschritte durchführen (für Details zur Einrichtung Ihres Gerätes in der Gateway siehe Seite 7).

1. Öffnen Sie die Google Home App
2. Klicken Sie auf „+“ in der oberen linken Ecke

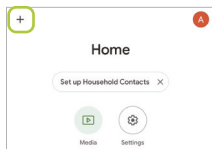

3. Klicken Sie auf „Set up device“

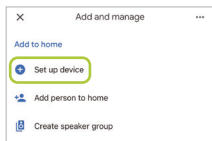

4. Klicken Sie auf „Works with Google“

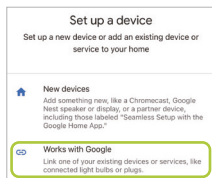

5. Klicke Sie auf das Suchfeld in der oberen rechten Ecke
6. Tippen Sie „Smart Life“ in die Suche
7. Wählen Sie den „Smart Life Skill“ aus
8. Folgen Sie den Anweisungen, um die Einrichtung abzuschließen.

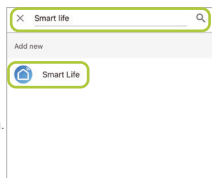

DMX512 LED Transmitter verbinden oder trennen (Separat erhältlich)



Achtung nur für RGB+CCT Ausgangsmodus

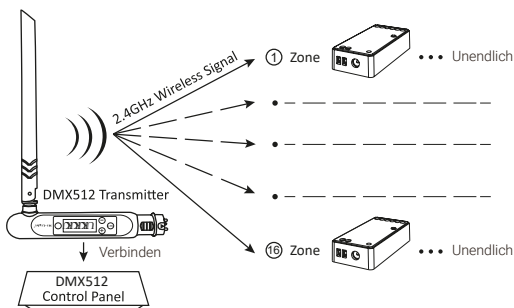

DMX512 LED Transmitter verbinden

Folgen Sie den Anweisungen Ihres DMX512 Transmitters (FUTD01), wählen Sie die Zone für den Controller durch Drücken von „+“ oder „-“ aus. (z.B.: „CH12“ bedeutet „Zone 12“)

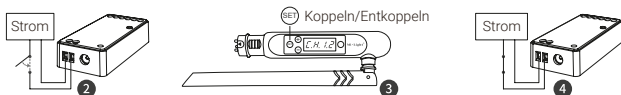

Koppeln

Schalten Sie den Controller für 10 Sekunden aus und dann wieder ein oder Drücken Sie den „Set“ Knopf einmal.

Drücken Sie 3 Mal den „Set“ Knopf innerhalb von 3 Sekunden, während die Kontroll-LED leuchtet.

Die Kopplung war erfolgreich, wenn die Kontroll-LED 3 Mal langsam blinkt.

Entkoppeln

Schalten Sie den Controller für 10 Sekunden aus und dann wieder ein oder Drücken Sie den „Set“ Knopf einmal.

Drücken Sie 5 Mal den „Set“ Knopf innerhalb von 3 Sekunden, während die Kontroll-LED leuchtet.

Die Entkopplung war erfolgreich, wenn die Kontroll-LED 10 Mal langsam blinkt.



Wenn die Kopplung oder die Entkopplung fehlgeschlagen ist, wiederholen Sie die Schritte erneut.

Achtung



Lesen Sie diese Anleitung sorgfältig durch und bewahren Sie sie auf, damit Sie im Bedarfsfall nachlesen können.

- Das Produkt darf technisch sowie mechanisch nicht verändert werden, andernfalls erlischt mit sofortiger Wirkung die Betriebserlaubnis und die Konformität!
- Das Typenschild darf auf keinen Fall entfernt werden!
- Prüfen Sie das Produkt vor jedem Einsatz auf Beschädigungen. Keinesfalls darf ein beschädigtes oder defektes Produkt in Betrieb genommen werden!
- Sichern Sie unbedingt das Verpackungsmaterial, Zubehör, Batterien oder Akkus und vor allem Kleinteile und Folie vor Kindern und Tieren. Erstickungsgefahr!
- Bei Sach- oder Personenschäden, die durch unsachgemäße Handhabung oder Nichtbeachten der Sicherheitshinweise verursacht werden, übernehmen wir keine Haftung.
- Setzen Sie das Gerät KEINER Feuchtigkeit aus. Installieren Sie das Gerät NICHT unter Spannung!
- Arbeitstemperatur: -20~60 ° C RF: 2,4 GHz
- Reichweite: 30m



Entsorgung

Elektronische Geräte dürfen nicht über den Hausmüll entsorgt werden! Entsprechend der Richtlinie 2012/19/EU über Elektro Elektronik-Altgeräte müssen diese Produkte über die speziellen örtlichen Sammelstellen entsorgt werden.

Vereinfachte Konformitätserklärung

Hiermit erklärt Futlight Optoelectronics Co., Ltd, dass die vorliegenden Geräte (Art.-Nr. 6419/FUT075ZR & 6422/FUT076ZR) den Richtlinien 2014/53/EU und 2011/65/EU entsprechen.

Der vollständige Text der EU-Konformitätserklärung ist unter folgender Internetadresse abrufbar: www.longlife-led.de

Hersteller: Futlight Optoelectronics Co.,Ltd;

Adresse: 2 Floor Building 4, Good Mind Industry, No.68 ChaoYang Road, YanLuo Street, Bao'an District, ShenZhen 518127, China

Einführer:

LongLife LED GmbH by HK, Adresse: Adolf-Meyer-Str. 5, 49828 Neuenhaus, Germany

Kontakt und Kundendienst:

Sie haben Fragen zum Produkt oder zur Bedienung? Unser Technischer Kundendienst erteilt Ihnen gerne umfassende und qualifizierte Auskünfte. Auch bei Fragen zu Rücksendungen, Reklamationen oder Ersatzteilen wenden Sie sich gerne an uns:

Tel: +49 (0)5941-2029960 - E-Mail: info@longlife-led.de

LongLife LED GmbH by HK

Adolf-Meyer-Str. 5

49828 Neuenhaus

www.longlife-led.de

WEEE-Reg.-Nr. DE 20197871

